



LUPATECH



FAÇAM SUAS PERGUNTAS A QUALQUER TEMPO PELA
FERRAMENTA DE Q&A DO ZOOM

Atualização & Perspectivas Resultados do 2T24

21/Ago/2024

Informação importante - Disclaimer

- As informações contidas nesta apresentação relacionadas a perspectivas sobre os negócios e projeções sobre resultados operacionais e financeiros são meramente estimativas e, como tais, são baseadas principalmente em crenças e premissas da Administração da Companhia, não constituindo promessa de desempenho. Essas estimativas estão sujeitas a diversos riscos e incertezas bem como as condições gerais da economia, além da dinâmica de seus mercados de atuação e de suas operações, de acordo com as informações disponíveis no mercado até a presente data e levam em consideração a existência de linhas de financiamento usuais para esse tipo de negócio.
- Com isso, essas estimativas dependem, substancialmente, das condições de mercado, do desempenho da economia brasileira, dos setores de negócios em que a Companhia atua e dos mercados internacionais, estando, portanto, sujeitas a mudanças sem aviso prévio. Em virtude dessas incertezas, o investidor não deve tomar nenhuma decisão de investimento com base exclusivamente nessas estimativas e declarações sobre operações futuras. Qualquer alteração na percepção ou nos fatores supracitados pode fazer com que os resultados concretos diverjam das projeções efetuadas e divulgadas.

Destques

Principais números do período

Receita Bruta

R\$ 41 MM

170 MM em base anualizada

Receita Líquida

R\$ 34 MM

vs. 35 MM 1T24 e 20 MM 2T23



Lucro Bruto

R\$ 7 MM

vs. 4 MM no 2T23 (+70%)

EBITDA

R\$ 0,3 MM, ajustado

vs. -R\$2,6MM no ano anterior

Margem EBITDA

1%, ajustada

vs. -13% no ano anterior

Entrada de Novos Pedidos “Order Intake”

R\$ 41,4 MM

vs. R\$ 31,9 MM no ano anterior

Desempenho comercial e financeiro - Destaques

No período, destacam-se a elevação das receitas e dos resultados.

Crescimento do faturamento, crescimento de 71% YoY

Receita Bruta Trimestral em R\$ milhões

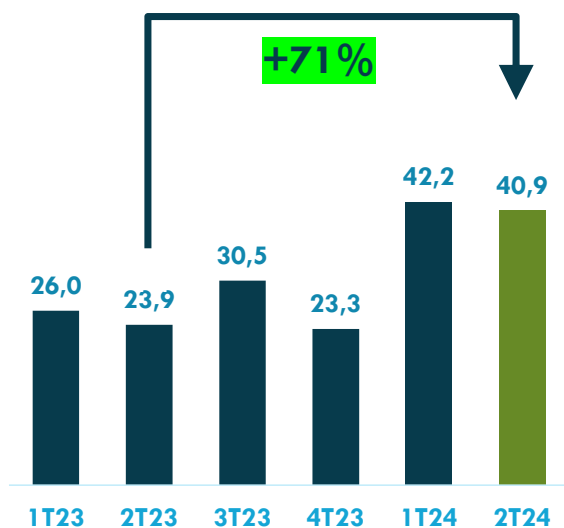

EBITDA Total Ajustado Positivo

EBITDA Aj. Acum. em R\$ milhões

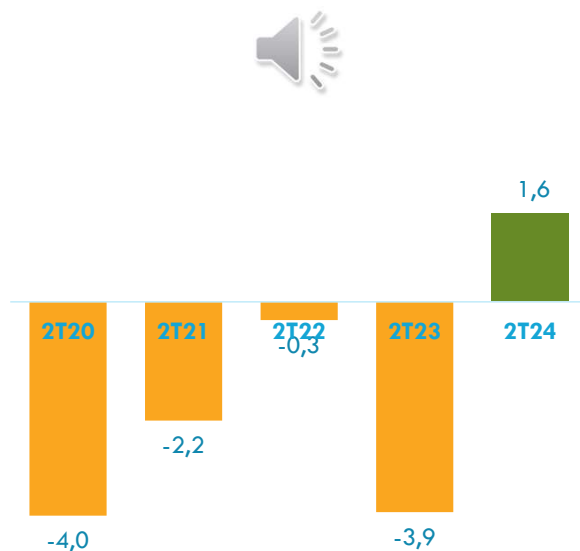

Sustentação da carteira de pedidos

Order Backlog em R\$ milhões

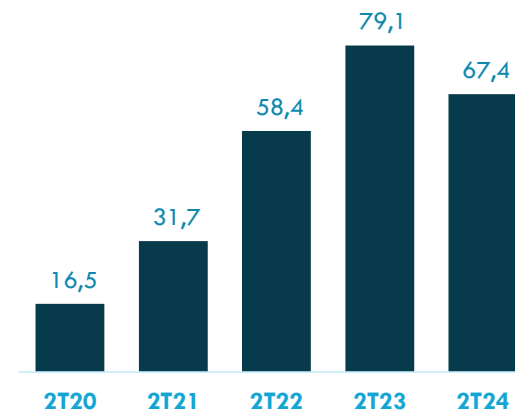

Fatos Relevantes

Prorrogação de contratos, novas encomendas, transação tributária, venda de ativos

 <p>Prorrogação de Contratos de Fornecimento</p> <p>até R\$126,3 milhões</p> <p>Prorrogação por 12 meses Válvulas</p>	 <p>Novos Pedidos de Compras</p> <p>R\$19,0 milhões</p> <p>Encomendas firmes para entregas em até 12 meses Válvulas</p>
 <p>Transação de litígios de ICMS</p> <p>Estado de São Paulo</p> <p>de R\$35,5M para R\$7,5M</p> <p>Parcelamento, em 120 meses Entrada de 5% e o saldo restante, em 119 parcelas</p>	 <p>Venda de Equipamentos Não-Operacionais</p> <p>Unidade de serviços</p> <p>R\$7,7M à vista</p> <p>Reforço de caixa</p>

Base Industrial



Plantas Industriais

A Lupatech ocupa posição relevante no mercado de Válvulas, Cabos de Ancoragem e Compósitos, possuindo um dos maiores parques fabris da América Latina, composto por 4 Unidades

Área total de 339 mil m²
Área construída de 61 mil m²

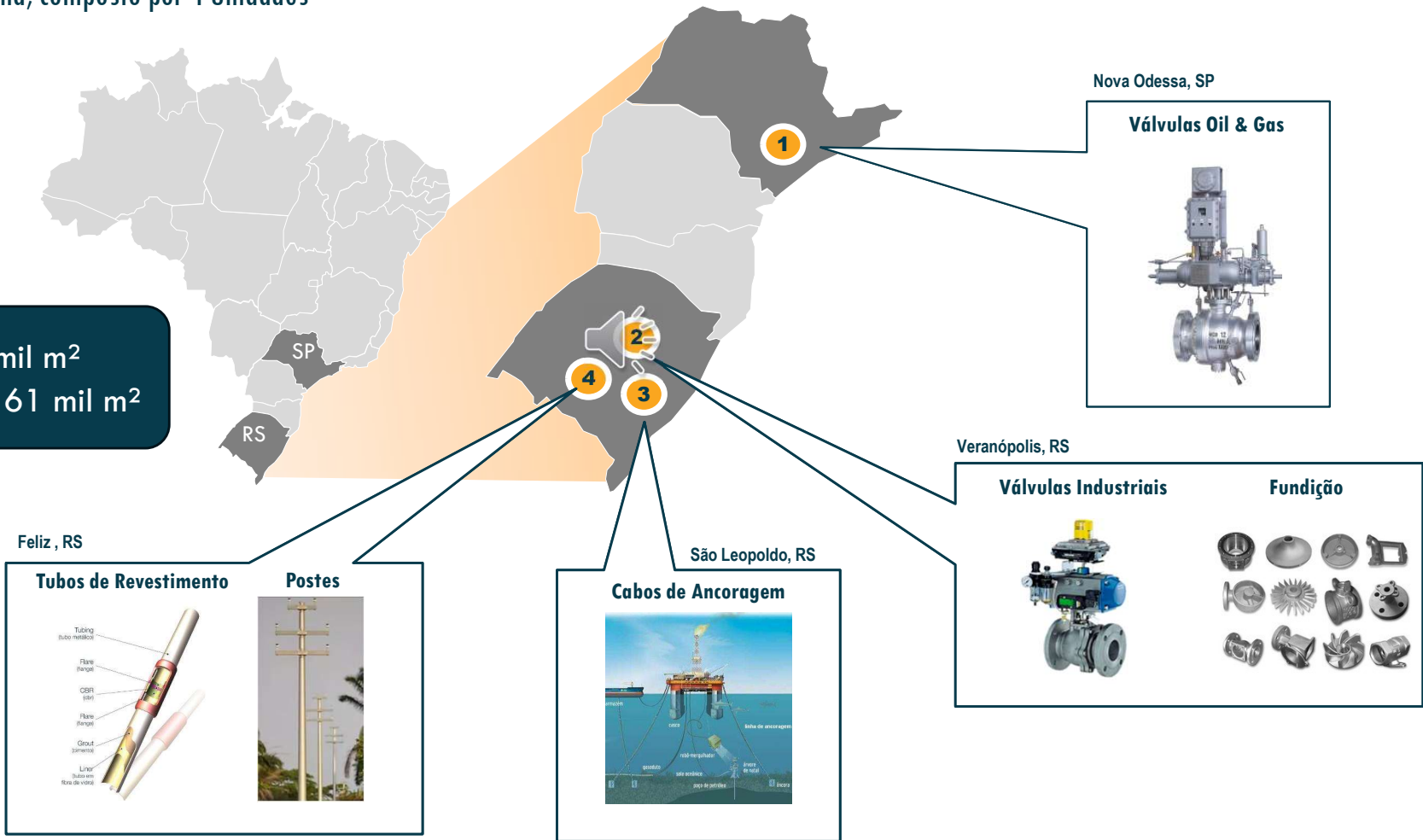

Feliz, RS

Tubos de Revestimento

- Tubing (tubo revestido)
- Flare (flange)
- CSRF (parafuso)
- Flare (flange)
- Grout (argamassa)
- Liner (tubo com fibra de vidro)

Postes

São Leopoldo, RS

Cabos de Ancoragem

Veranópolis, RS

Válvulas Industriais

Fundição



148 mil m² área total
27 mil m² área construída

**PLANTA
NOVA ODESSA**

**VÁLVULAS
OIL & GAS**

[LINK]



PLANTA VERANÓPOLIS

VÁLVULAS INDUSTRIAIS

[LINK]



160 mil m² área total
16 mil m² área construída





14 mil m² área total
6 mil m² área construída

PLANTA
FELIZ

COMPÓSITOS

[LINK]





17 mil m² área
12 mil m² construção

PLANTA
SÃO LEOPOLDO

CABOS DE
ANCORAGEM

[LINK]



Produtos e Mercados da Lupatech



Áreas de atuação da Lupatech

Os dois principais mercados de atuação da Lupatech são Válvulas e Produtos em Fibras Sintéticas. No campo metal-mecânico, a empresa também fabrica peças técnicas para terceiros.

1 Válvulas

- Maior fabricante de válvulas da América Latina
- Atuação nos setores de Oil & Gas e em diversos segmentos da indústria



Oil&Gas



Indústria

2 Produtos em fibras sintéticas de alta performance

- Soluções baseadas em fibras sintéticas de alta performance
- Atuação principal nas indústrias de energia e O&G/naval:
 - Cabos de ancoragem de plataformas de petróleo e atracação naval
 - Artefatos de fibra de vidro: tubos e postes



Oil&Gas



Distribuição de Energia

Válvulas - Tipologia

O principal tipo de Válvula fornecido pela Lupatech são as do tipo “Esfera”. A empresa fornece também outros tipos, como Globo, Gaveta, e Borboleta. Fornecemos estas válvulas em várias ligas de aço e com os mais diversos acionamentos.

Principais tipos de válvulas (bloqueio, retenção e controle)

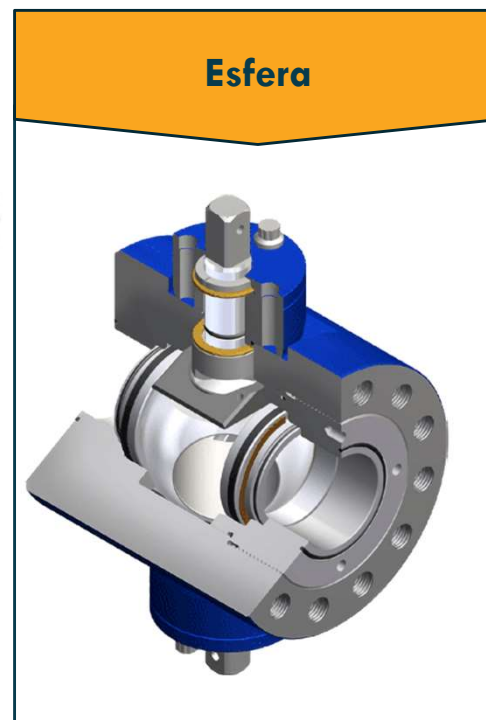

Segmentação de Mercado

O negócio de Oil&Gas representa da ordem de 60% da demanda por válvulas, enquanto que a indústria e a construção correspondem por cerca de 40%, internacionalmente.



Abordagem Mercadológica





A Lupatech aborda cada setor/segmento com estratégias mercadológicas específicas. O mercado de Construção e Montagens é atendido principalmente com a marca Mipel e produtos padronizados. A Indústria é atendida com Valmicro, que oferece customização. O negócio de Oil&Gas é servido com as marcas MNA e Tecval.

COMPLEXIDADE DO PRODUTO >>

	Construção e Montagens	Indústria	Oil&Gas
MARCAS	<ul style="list-style-type: none"> ▪ Mipel 	<ul style="list-style-type: none"> ▪ Valmicro 	<ul style="list-style-type: none"> ▪ MNA e Tecval
CARACTERÍSTICAS	<ul style="list-style-type: none"> ▪ Produtos standard, com baixo nível de customização ▪ Especificações básicas 	 <ul style="list-style-type: none"> ▪ Nível de customização e especificações variam amplamente e acordo ao uso na indústria 	<ul style="list-style-type: none"> ▪ Mais estritos níveis de especificação e customização ▪ Grande parte da demanda atendida sob encomenda
DISTRIBUIÇÃO	<ul style="list-style-type: none"> ▪ Canais indiretos 	<ul style="list-style-type: none"> ▪ Venda direta 	<ul style="list-style-type: none"> ▪ Venda Direta
FATORES CRÍTICOS DE SUCESSO	<ul style="list-style-type: none"> ▪ Conveniência e disponibilidade 	<ul style="list-style-type: none"> ▪ Qualidade, espectro de fornecimento, agilidade, serviço ao cliente. 	<ul style="list-style-type: none"> ▪ Engenharia, qualidade, espectro de fornecimento, serviço ao cliente

Estratégia Produtiva

Cada mercado é atendido com as estratégias produtivas mais adequadas, visando a satisfação dos clientes em termos de custo e prazo de entrega. Há 3 tipos de estratégia de fabricação: própria seriada, própria sob encomenda e por terceiros sob especificações Lupatech.

	Construção e Montagens	Indústria	Oil&Gas
1 Fabricação OEM (China) sob especificação Lupatech			
2 Fabricação Própria, seriada, verticalizada nos principais componentes			
3 Fabricação própria, sob encomenda, através montagem de componentes adquiridos majoritariamente de terceiros.			

Produtos em Fibras Sintéticas de Alta Performance

A Companhia fornece produtos tubulares em materiais Compósitos de resina e fibra de vidro, além de cordas para várias aplicações. Destacam-se tubos para revestimento de tubos de petróleo, cabos de ancoragem offshore e postes de energia.

Compósitos – Tubos de revestimento e Postes



Cabos de ancoragem e cordas



Trajectoria



Linha do Tempo

A Lupatech tem mais de 40 anos de atuação como empresa industrial, acompanhados de uma relevante atuação no mercado de capitais.

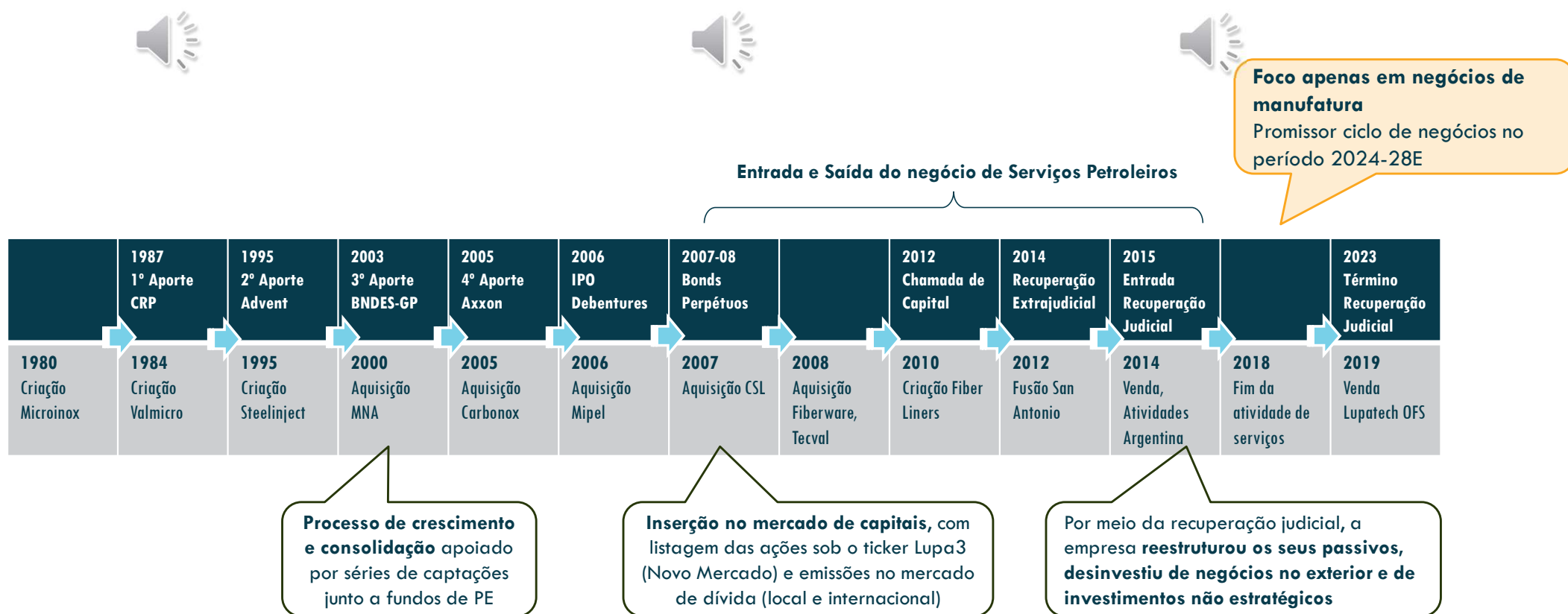

2006-2015: Do IPO à Recuperação Judicial

Excesso de alavancagem, aquisições caras, insucesso no negócio de serviços petrolíferos

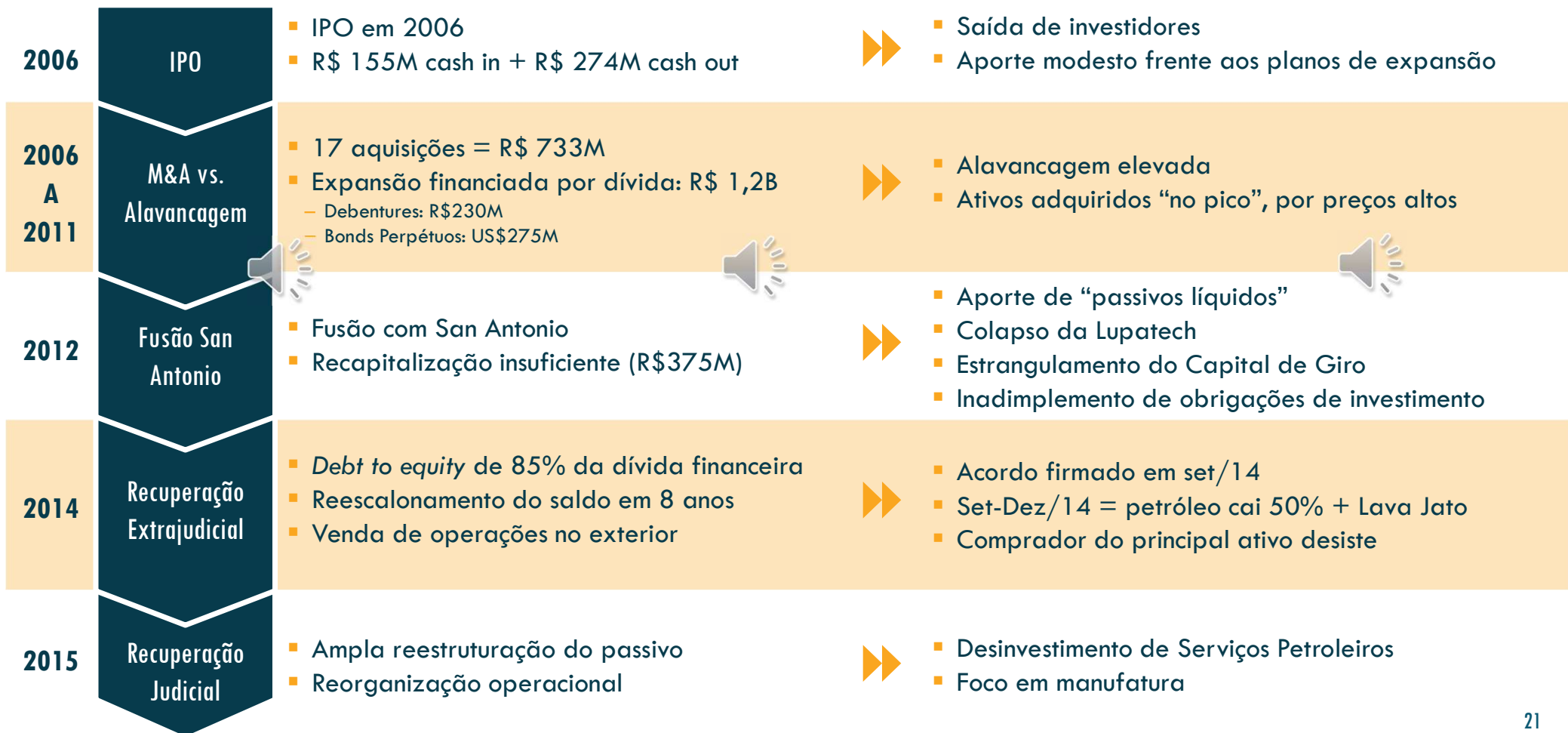

2015-2023: Recuperação Judicial

A Reestruturação visou reduzir e reescalonar o endividamento, desinvestir do negócio de Serviços Petroléiros e recuperar ativos diversos.



Reescalonamento da Dívida

- Set/2014 - Recuperação extrajudicial: conversão de 85% da dívida financeira em capital e reescalonamento do saldo
- Out/2014 - colapso do preço do petróleo e crise da Petrobras inviabilizaram o plano extrajudicial.
- Mai/2015 - Recuperação Judicial: reorganização do passivo financeiro, com fornecedores e trabalhista.



Desinvestimentos e Reposicionamento Estratégico

- Saída do negócio de Serviços petroléiros: conter perdas e gerar caixa
- Encerramento da operação de Serviços no Brasil (1.800 demissões) e venda da Colômbia
- Venda de ativos industriais na Argentina e % minoritária na Vicinay Marine
- Foco nos negócios industriais, no Brasil

Gestão de Contingências Passivas e Ativas

- Medidas para conter e reduzir passivos trabalhistas e tributários
- Iniciativas para recuperação de ativos relevantes:
 - Créditos tributários
 - Indenizações de vendedores de empresas adquiridas
 - Créditos de clientes

Antes vs. Depois da Reestruturação

Ao fim da reestruturação, a Lupatech remanesceu com um significativo conjunto de ativos passíveis de monetização que vêm contribuindo com o crescimento do capital de giro e com o serviço da dívida

Fontes para financiar a retomada e o serviço da dívida

2T 2014



Ativo Caixa = zero	Passivo Dívida = 1.800 Provisões Contingências = 96
	PL 805 negativos

4T 2023



Ativo Caixa = 20 Ativos a monetizar: <ul style="list-style-type: none"> - Equipamentos a venda: 21 - Impostos a recuperar: 53 - Outras contas a receber¹: 33 - Créditos Judiciais¹: 21 - Imóveis²: 120 - Prejuízos Fiscais a compensar³: 1.9 bilhões 	Passivo Dívida Concursal + financeira = 218 Provisões Contingências = 33
	PL 160 positivo

Proforma esquemático meramente ilustrativo.
 Em R\$ milhões exceto se especificado
 Valores indicativos aproximados. Dados incompletos. Visam apenas facilitar a compreensão da companhia.
 Deve ser analisado em conjunto com as demonstrações financeiras

¹Procedimento arbitral CSL e ativos contingentes, tributários
²Imóveis c/ potencial venda ou sale-leaseback (Nova Odessa, SP; Caxias do Sul ; Feliz, RS)
³Créditos fiscais, parcialmente off balance por impairment

Performance Operacional



Receita Operacional Líquida

A Receita Líquida da companhia cresceu 72% frente ao trimestre do anterior, sustentando o patamar atingido no 1T24, apesar do impacto das enchentes do Rio Grande do Sul, onde temos 3 plantas.

Evolução Trimestral

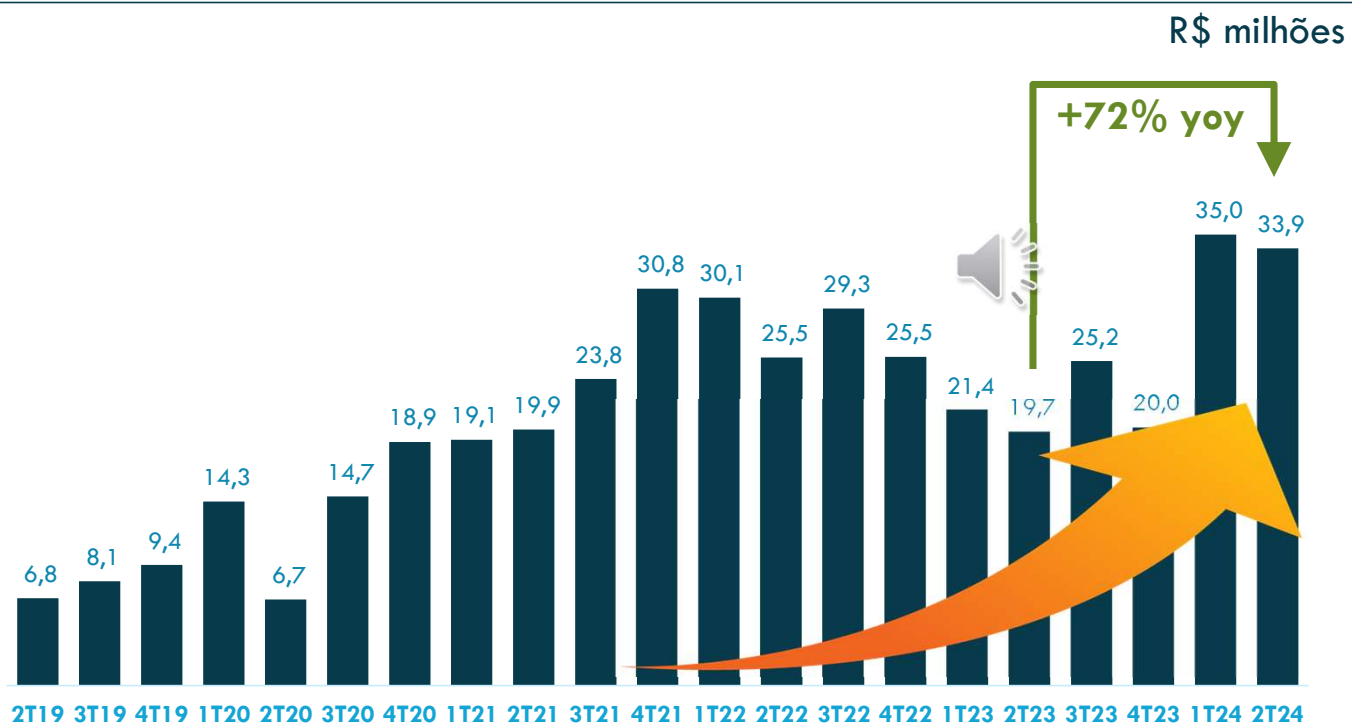

Receita Trimestral

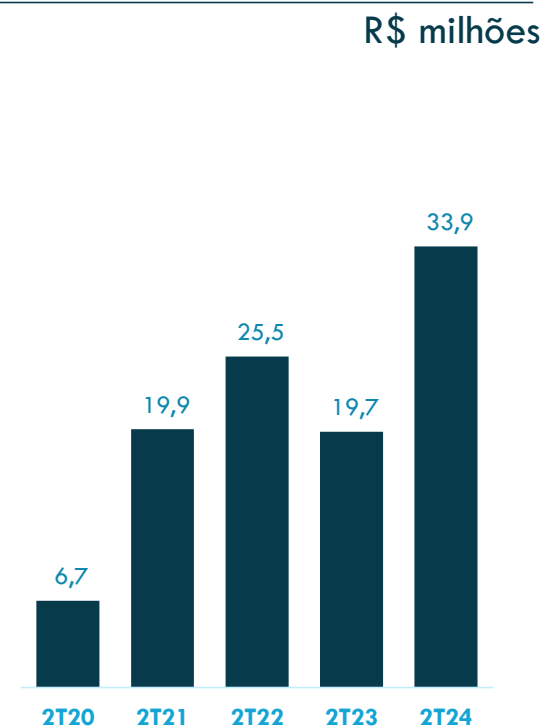

Receita Líquida – Cabos e Compósitos

A Lupatech vem reabilitando o seu negócio de Cabos e Compósitos. A receita líquida atingiu R\$ 5,4 milhões no 1S24, dobrando em relação ao ano anterior, apesar da catástrofe climática no RS

Evolução Anual (Receita Líquida Acumulada)

R\$ milhões

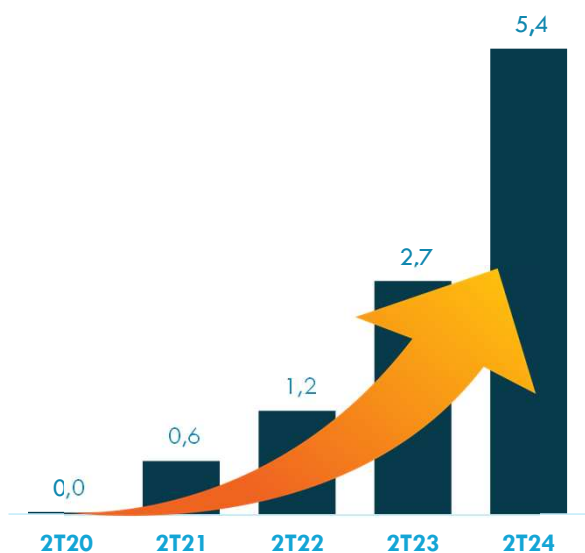

Perspectivas

Cabos

- Ampliação de cabos navais (hawser e atracação)
- Busca pela retomada do negócio de ancoragem offshore (FPSOs)

Postes

- Homologação técnica efetiva em 4 grupos de concessionárias, habilitação a fornecer.

Tubos de Revestimento

- Retomada da atividade E&P 'onshore'
- Pedidos de exportação

Carteira de Pedidos Firmes – *Order Backlog*

A carteira de pedidos se sustentou no 2T24, fechando em nível igual ao do 1T24. O saldo de contratos sem obrigação de compra cresceu 13% sobre o primeiro trimestre.

Pedidos Firmes em Carteira

R\$ milhões

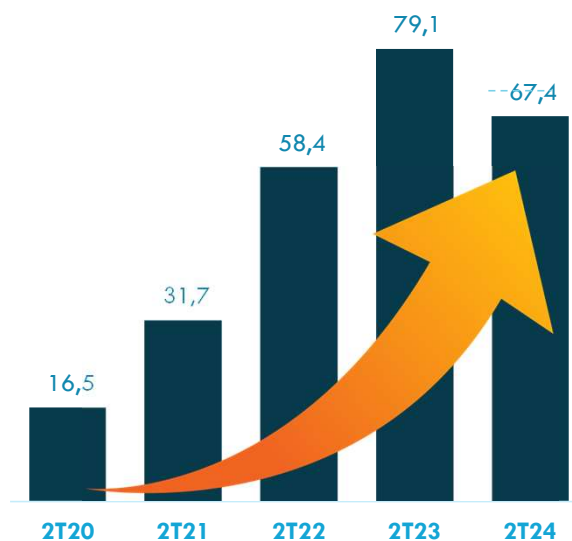

Carteira de Contratos

com e sem obrigação de compra

R\$ milhões

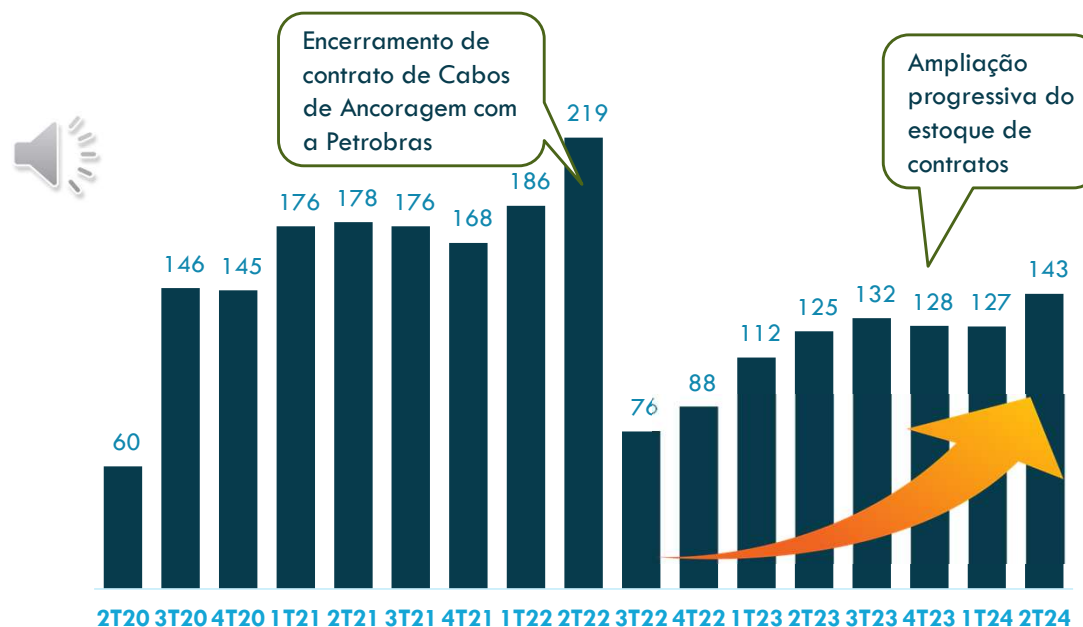

Rentabilidade de Vendas

O Lucro Bruto se elevou à reboque do crescimento da receita, apesar do impacto da desvalorização cambial nos custos de matérias primas importadas durante o 2T23.



Lucro Bruto – Acumulado do Ano



Rentabilidade – EBITDA Ajustado Produtos

O Ebitda Ajustado de Produtos teve expansão significativa, registrando o maior valor dos últimos 5 anos, com uma margem expressiva de 9,1% sobre a receita líquida.

Mg. EBITDA Aj. Produtos – Acum. Ano

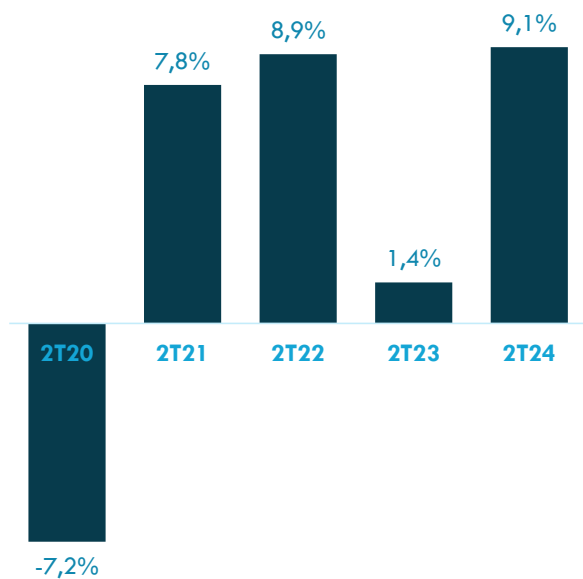

EBITDA Aj Produtos – Acumulado no Ano

R\$ milhões

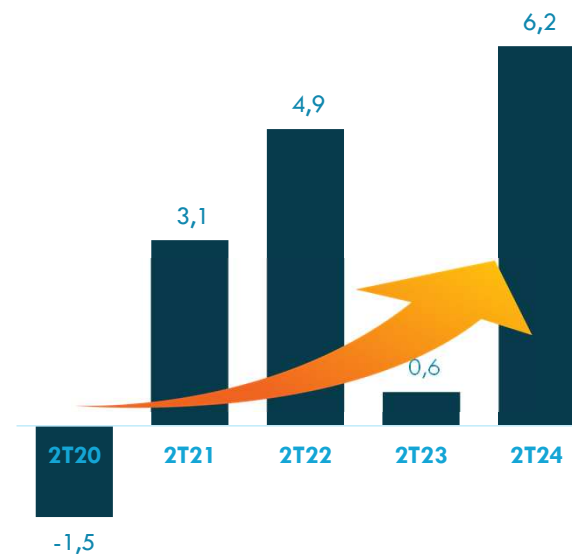

Rentabilidade – EBITDA Ajustado Total

O Ebitda Ajustado Total atingiu a marca positiva de R\$ 1,6 milhões no acumulado do ano

Margem EBITDA Total – Acum. Ano

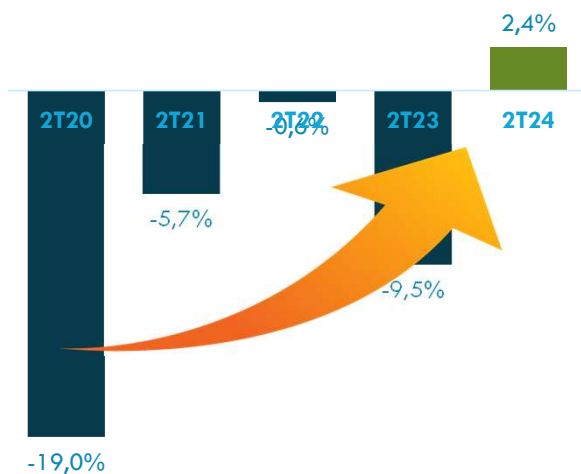

EBITDA Total – Acum. Ano

R\$ milhões

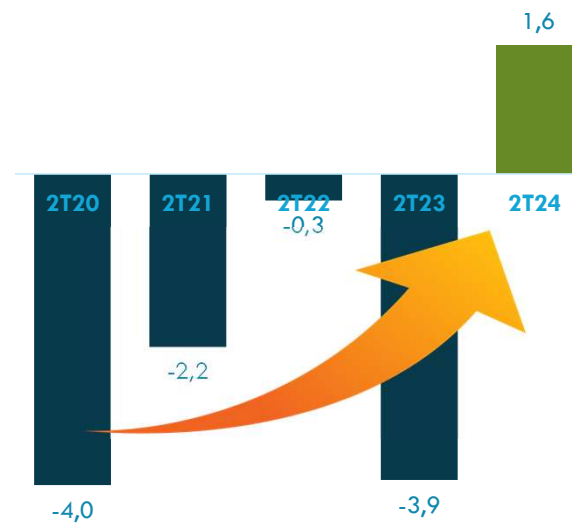

Redução de ociosidade

O crescimento de volumes vem propiciando a absorção da ociosidade produtiva

“Ganho Bruto Efetivo” = Lucro Bruto (+) depreciação¹ (-) despesas com ociosidade²

R\$ milhões

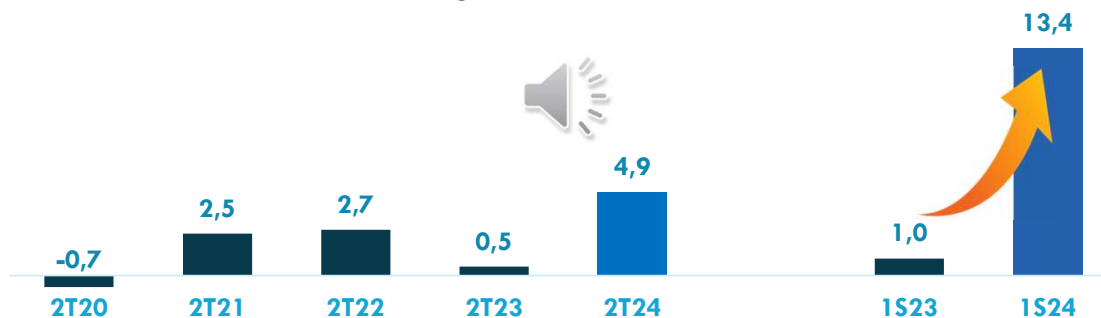

Ociosidade

R\$ milhões

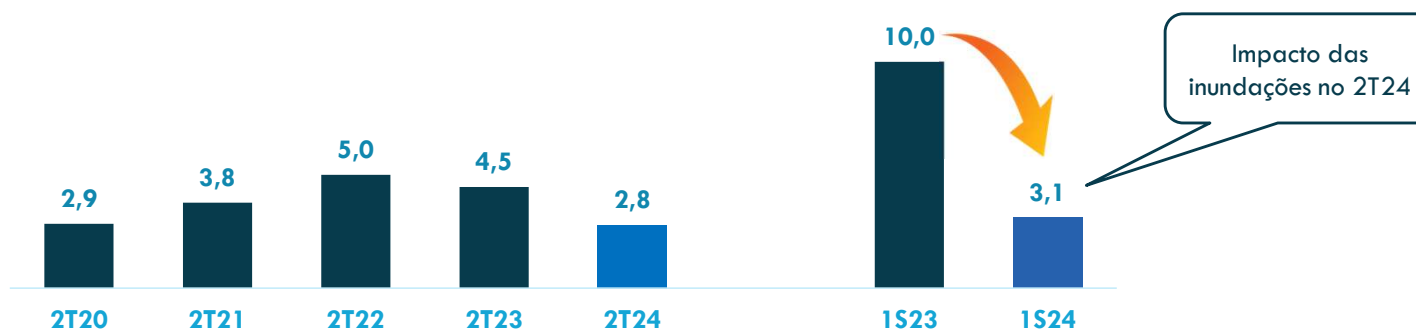

¹Depreciação contabilizada no CPV, apenas

²Alocadas em Outras Despesas Operacionais

Q&A



Vamos iniciar a sessão de
Perguntas e Respostas

Obrigado!